



SORRENTO ROADS BY 1000 MIGLIA 2024  
Sorrento, dal 4 al 6 Aprile 2024

REGOLAMENTO PARTICOLARE DI GARA  
R.P.G.

Questo progetto di Regolamento Particolare di Gara, completo dei suoi allegati: Tabella delle Distanze e dei Tempi - Mappe del percorso di gara - Appendice - Posizionamento Numeri di Gara sulle vetture - Cartellonistica delle Prove, è stato inviato ad ACI SPORT per approvazione in data 17 gennaio 2024 e pubblicato nel sito dell'organizzatore in data 18 gennaio 2024.

ORGANIZZAZIONE: 1000 Miglia S.r.l.

## REGOLAMENTO PARTICOLARE DI GARA (RPG) AUTOSTORICHE

### REGOLARITÀ TURISTICA - 2024

(il presente regolamento è stato aggiornato il marzo 2022)

L'Organizzatore è autorizzato ad effettuare il download, dal sito Internet ACI Sport, del presente regolamento particolare- tipo.

Il modello si compone di tre parti:

1. Regolamento tipo
2. Foglio firme (penultima pagina del modello)
3. Foglio richiesta di eventuali deroghe (ultima pagina del modello)

**Non saranno accettati, ai fini del rilascio del permesso di organizzazione, regolamenti di gara che non siano stati redatti utilizzando il presente modello ed inoltrati secondo le seguenti modalità:**

**Modalità di compilazione ed inoltro:**

1. **Regolamento tipo:**

Deve essere compilato elettronicamente nelle sue parti editabili ed inserito, a cura dell'Organizzatore, nella apposita sezione

all'interno dell'Area Riservata del sito ACI Sport.

2. **Foglio firme:**

Deve essere stampato, compilato e firmato dall'Organizzatore e dal legale rappresentante; devono altresì essere presenti anche le firme del Delegato Regionale e del Direttore di gara.

La copia scansionata e digitalizzata (in formato pdf) del foglio firme dovrà essere inviata ad ACI Sport per il tramite del seguente indirizzo di posta elettronica:

**"segreteriaistoriche@aci.it"**

3. **Foglio richiesta di eventuali deroghe:**

Deve essere stampato, compilato e firmato dall'Organizzatore.

La copia scansionata e digitalizzata (in formato pdf) del foglio richiesta deroghe dovrà essere inviata ad ACI Sport con le stesse modalità descritte per il foglio firme.

ORGANIZZATORE      1000 MIGLIA SRL  
GARA                      Sorrento Roads By 1000 Miglia 2024  
ZONA                      3  
DATA                      4- 6 Aprile 2024

EVENTUALE GARA IN ABBINAMENTO:

DENOMINAZIONE:    /

TIPOLOGIA:            /

RICHIESTA DI OSSERVAZIONE PER CANDIDATURA TITOLAZIONE 2023  
(apporre una croce sull'opzione scelta)



## Programma prima della settimana della gara

giovedì 18 gennaio 2024

Data di pubblicazione del Regolamento Particolare di Gara

Website

Data di apertura delle iscrizioni ad invito

Segreteria di Gara

martedì 5 marzo 2024 ore 16:00

Data di chiusura delle iscrizioni

Segreteria di Gara

entro lunedì 11 marzo 2024

Pubblicazione dell'elenco dei Concorrenti e delle vetture ammesse

Website

(Dopo tale data non sarà possibile sostituire i concorrenti,  
gli equipaggi e le vetture iscritte)

entro venerdì 29 marzo 2024

Restituzione della somma versata a titolo di deposito cauzionale ai

Concorrenti non accettati

Segreteria di Gara

## PROGRAMMA DELLA SETTIMANA DI GARA

<b>Accreditamento, controllo documentale e distribuzione materiali di gara</b>	località Sorrento.....TBA..... Data 04/04/2024 ora 17:00-20:00
<b>Esposizione Ordine di Partenza</b>	località Sorrento, .....TBA..... Data 04/04/2024 ora entro le 22:00
<b>Briefing dell'Organizzazione e del <del>con</del> il Direttore di Gara</b>	località Sorrento, .....TBA..... Data 04/04/2024 ora 22:00
<b>Parco partenza</b>	Non previsto
<b>Partenza Sorrento Roads</b>	località Sorrento, .....TBA..... Data 05/04/2024 ora 8:30
<b>Arrivo Sorrento Roads</b>	località Salerno, .....TBA..... Data 05/04/2024 ora 16:30
<b>Ingresso vetture al Parco Partenza del "3° Trofeo Città di Sorrento" ad eliminazione diretta</b>	località Sorrento, .....TBA..... Data 06/04/2024 ora 16:00- 16:30
<b>Briefing con il Direttore di Gara per il "3° Trofeo Città di Sorrento" ad eliminazione diretta</b>	località Sorrento, .....TBA..... Data 06/04/2024 ora 16:30



Automobile Club d'Italia

**SPORT**

**Apertura “3°Trofeo Città di Sorrento”  
ad eliminazione diretta**

località Sorrento,.....TBA.....  
Data 06/04/2024 ora 17:00

**Chiusura “3°Trofeo Città di Sorrento”  
ad eliminazione diretta**

località Sorrento ..... TBA.....  
Data 06/04/2024 ora 19:00

**Esposizione classifiche**

Località Website e Albo di gara  
data 06/04/2024 ora 21:00

**Premiazione – Cena**

località Sorrento,.....TBA.....  
data 06/04/2024 ora dalle 21:00

**Direzione di Gara e Segreterie di Gara**

località Sorrento, .....TBA.....  
data 04/04/2024 ora 16.00-22:00  
data 05/04/2024 ora 08.00-19:00  
data 06/04/2024 ora 09.00-20:00

**Albo Ufficiale di Gara in App**

App Sportity

**App Sportity**

Password: SRMM2024

**Website**

<https://1000miglia.it>

**Sincronizzazione** (sistemi cronometraggio organizzazione) (4)  
(apporre una croce sull’opzione scelta)

DCF77

UTC (GPS)

**NOTE DI LETTURA**

Tutti gli orari indicati nel presente RPG sono da intendersi riferiti al Fuso orario in uso Italia, ovvero “Greenwich Mean Time + 1 ora” per convenzione segnale UTC (GPS) | Italia: GMT+1.

L’acronimo “ASN” indica: Autorità Sportiva Nazionale.

L’Imposta sul Valore Aggiunto (IVA) sarà applicata a tutti gli importi indicati nel presente RPG ed è da intendersi pari al 22% dell’imponibile (data del 17.01.2024). Eventuali variazioni di tale percentuale saranno comunicate con Circolare Informativa e diventeranno effettivi in conformità alle leggi emanate dallo Stato Italiano.

## ART. 1 - ORGANIZZAZIONE

Il presente Regolamento Particolare è redatto in conformità del Codice Sportivo Internazionale (e suoi allegati in quanto applicabili), al Regolamento Nazionale Sportivo (e regolamenti di settore in quanto applicabili), e alle altre disposizioni dell'ACIS-port secondo i quali deve intendersi regolato quanto non indicato negli articoli seguenti.

L'Organizzatore dichiara che la gara è munita delle necessarie autorizzazioni amministrative e coperture assicurative.

## ART. 2 - UFFICIALI DI GARA

Direttore di Gara:	<b>Lucio DE MORI</b>	lic. n. <b>20623</b>
Giudice Unico:	<b>Antonio MILO</b>	lic. n. <b>56918</b>
Segretario di manifestazione:	<b>Paolo TOMASELLI</b>	lic. n. <b>212269</b>
Addetto Relazioni concorrenti:	_____	lic. n. _____
Verificatori Sportivi:	_____	lic. n. _____
	_____	lic. n. _____
	_____	lic. n. _____
Verificatori Tecnici:	<b>Paolo TOMASELLI</b>	lic. n. <b>212269</b>
Commissari di percorso AA.CC.:	<b>Napoli, Brescia</b>	
Servizio di Cronometraggio:	<b>curato da Federazione Italiana Cronometristi (F.I.C.R.)</b>	
Capo Servizio di cronometraggio	_____	lic. n. _____
Compilatore delle classifiche (6)	_____	lic. N. _____
Responsabile Ufficio Stampa:	_____	

## **ART. 3 - GARA**

L'Organizzatore 1000 MIGLIA SRL Titolare della licenza n. 356540, indice ed organizza, in data 4-6 Aprile 2024 una gara automobilistica di regolarità Turistica per Auto Storiche e moderne denominata:

### **SORRENTO ROADS BY 1000 MIGLIA 2024**

La zona di appartenenza della gara è la 3.

La gara si svolgerà su n. 1 giorno.

## **ART. 4 - CONCORRENTI, CONDUTTORI E VETTURE AMMESSE**

### **4.1 CONCORRENTI E CONDUTTORI AMMESSI**

**4.1.1** I concorrenti e i membri dell'equipaggio dovranno essere titolari di licenza ACI Sport di Concorrente/Conducente, oppure, di licenza di navigatore regolarità turistica o superiore in corso di validità (per concorrenti/conduttori di nazionalità italiana) o di una licenza internazionale di Concorrente/Conducente in corso di validità, rilasciata dalla propria ASN (per concorrenti/conduttori di nazionalità straniera).

**4.1.2** Almeno uno dei due membri degli Equipaggi dovrà essere in possesso della patente di guida in corso di validità durante tutte le fasi di svolgimento della gara.

**4.1.3** Ai membri di equipaggi stranieri non possessori di una licenza di Concorrente/Conducente in corso di validità rilasciata dalla propria ASN, potrà essere rilasciata, su richiesta degli interessati, una licenza di regolarità turistica ACI Sport valida per la sola gara Sorrento Roads By 1000 Miglia 2024, previo pagamento dei relativi diritti.

**4.1.4** Un concorrente Persona fisica che iscriva alla gara una vettura dovrà obbligatoriamente trovarsi a bordo della vettura stessa, per tutta la durata della gara.

**4.1.5** Una vettura potrà essere condotta, durante tutte le fasi di svolgimento della gara, solo dai membri dell'equipaggio titolari di patente di guida che siano stati verificati ed ammessi con quella vettura.

**4.1.6** Non saranno ammessi membri dell'Equipaggio di età inferiore ai 14 anni (ovvero, coloro che alla data di termine delle verifiche non avranno ancora compiuto 14 anni) e superiore a 84 anni (ovvero, coloro che alla data del 31.12.2023 abbiano già compiuto 85 anni).

**4.1.7** Non saranno ammessi passeggeri, ovvero sia membri degli equipaggi che non siano stati verificati e che non siano in possesso dei requisiti di cui all'Articolo 4.1.1 4.1.2 e 4.1.6 del presente RPG.

### **4.2 VETTURE AMMESSE**

Saranno ammesse alla competizione un numero massimo di 40 (quaranta) vetture fra moderne e storiche, con priorità alle auto prodotte fino al 1990.

Le vetture dovranno appartenere ai seguenti periodi di classificazione:

- A costruite dalle origini al 1904;
- B costruite dal 1905 al 1918;
- C costruite dal 1919 al 1930;
- D costruite dal 1931 al 1946;
- E costruite dal 1947 al 1961;

F	costruite dal	1962 al 1965;
G	costruite dal	1966 al 1971;
H	costruite dal	1972 al 1976;
I	costruite dal	1977 al 1981;
J1	costruite dal	1982 al 1985;
J2	costruite dal	1986 al 1990;

Ciascuna vettura dovrà essere inclusa in ciascun periodo di classificazione in base all'effettivo anno di costruzione rilevato dalla carta di circolazione.

Le vetture ammesse sono così suddivise:

1° raggruppamento: Periodi di classificazione A, B, C (costruite dalle origini al 1930)

2° raggruppamento: Periodo di classificazione D (costruite dal 1931 al 1946)

3° raggruppamento: Periodo di classificazione E (costruite dal 1947 al 1961)

4° raggruppamento: Periodo di classificazione F (costruite dal 1962 al 1965)

5° raggruppamento: Periodo di classificazione G (costruite dal 1966 al 1971)

6° raggruppamento: Periodo di classificazione H (costruite dal 1972 al 1976)

7° raggruppamento: Periodo di classificazione I (costruite dal 1977 al 1981)

8° raggruppamento: Periodo di classificazione J1 (costruite dal 1982 al 1985)

9° raggruppamento: Periodo di classificazione J2 (costruite dal 1986 al 1990)

- 4.2.1** Alle vetture di cui sopra non sono richiesti i documenti (Fiche d'Identità ACI-Sport, HTP FIA, ecc.) previsti per la partecipazione alle manifestazioni di regolarità classica Auto Storiche.

La vettura con "targa prova" non saranno ammesse.



n. 20 vetture auto moderne.

**4.2.2 SELEZIONE DELLE VETTURE ISCRITTE**

Nella selezione delle vetture iscritte alla Gara, l'Organizzatore darà priorità di scelta alle vetture immatricolate prima del 1990.

- 4.2.3** Le vetture iscritte dovranno essere in regola con la revisione periodica dei mezzi, se prevista, ed in conformità a quanto previsto dalle leggi del paese di immatricolazione. Qualora il paese di immatricolazione non prevedesse la revisione periodica delle vetture, il concorrente dovrà produrre un'autocertificazione nella quale dovrà dichiarare l'assenza della necessità di revisione in funzione delle leggi del paese di immatricolazione e conseguentemente, dichiarerà di poter circolare avendo effettuato nel proprio paese di origine tutte le verifiche tecniche atte a dimostrare la perfetta efficienza dell'autovettura e di tutti i suoi dispositivi. In carenza di tale documento l'equipaggio non potrà superare i controlli amministrativi.

**4.3 NUMERI DI GARA – ELENCO DEGLI ISCRITTI**

L'assegnazione dei numeri di gara - validi anche per la compilazione dell'Ordine di Partenza - realizzato nel rispetto dell'ordine crescente dei numeri assegnati rispetterà, salvo particolari esigenze organizzative, il criterio dell'ordine crescente dell'anno di costruzione.

**ART. 5 - PERCORSO**

Il percorso di gara avrà una lunghezza complessiva di Km. 148,50 e sarà descritto nella tabella delle distanze e dei tempi allegata al presente regolamento particolare, di cui fa parte integrante, e nel Road Book.

La gara prevederà lo svolgimento di n. 15 Prove Cronometrate (vedi art. 9.3), n. 3 Controlli Orari (vedi art. 9.2) e n. 1 Controllo a Timbro (vedi art. 9.4).

La partenza della gara sarà data a Sorrento, .....TBD..... con inizio alle ore 8:30 del 05/04/2024; l'arrivo sarà previsto a Salerno, .....TBD..... con inizio alle ore 16:30 del 05/04/2024.

La gara si svolgerà su strade aperte al traffico, salvo eventuali prescrizioni stabilite da Autorità e/o Amministrazioni competenti, con velocità medie non superiori a 50 Km/h.

Percorso e modalità di svolgimento della gara “3° TROFEO CITTÀ DI SORRENTO” sono descritte nell'allegato 3 al presente RPG (APPENDICE REGOLAMENTARE “3° TROFEO CITTÀ DI SORRENTO”).

## **ART. 6 - ISCRIZIONI**

### **6.1 MODALITÀ DI PRESENTAZIONE DELLA DOMANDA DI ISCRIZIONE**

Le domande d'iscrizione potranno essere presentate esclusivamente tramite il Sito Web dell'Organizzatore [www.1000miglia.it](http://www.1000miglia.it).

La data di presentazione della domanda di iscrizione di ogni concorrente coinciderà con la data di accredito della somma prevista dal successivo art. 6.3 sul conto corrente bancario intestato all'Organizzatore. L'iscrizione dovrà essere formalizzata secondo i giorni e gli orari indicati nel Programma del presente RPG.

L'accettazione della domanda di iscrizione, corredata dal pagamento della quota di iscrizione e di tutti i dati necessari al completamento della richiesta di iscrizione secondo i termini e le condizioni di cui al presente RPG, sarà comunicata al Concorrente entro lunedì 11 marzo 2024.

**6.2** La mancata accettazione dell'iscrizione da parte dell'Organizzatore non dovrà essere motivata e non darà diritto ad alcun indennizzo e/o risarcimento e/o rimborso spese, fatta salva la restituzione del deposito cauzionale (Art. 6.3 del presente RPG).

### **6.3 DEPOSITO CAUZIONALE PER L'ISCRIZIONE**

**6.3.1** Il versamento della somma di Euro 3.660,00 (IVA inclusa), valido quale deposito cauzionale per l'iscrizione della vettura e dell'Equipaggio, dovrà essere effettuato secondo una delle seguenti modalità:

- a)** a mezzo Carta di Credito (solo VISA - MASTERCARD) entro le 16:00 (GMT+1) di martedì 5 marzo 2024;
- b)** tramite bonifico bancario, alle coordinate indicate nella domanda di iscrizione, con valuta massima di accredito sul conto corrente di 1000 Miglia S.r.l. entro le ore 16:00 (GMT+1) di martedì 5 marzo 2024.

### **6.4 AMMISSIBILITÀ DELLE DOMANDE DI ISCRIZIONE**

Le domande di iscrizione dovranno essere complete di tutta la documentazione necessaria, anche fotografica, corredate dal maggior numero possibile di documenti attestanti la storia dell'esemplare di vettura iscritta e del pagamento del deposito cauzionale per l'iscrizione.

Il mancato versamento del deposito cauzionale non darà diritto all'esame della domanda di iscrizione.

Non saranno prese in considerazione domande infedeli, incomplete, senza documentazione o presentate da soggetti che abbiano debito verso l'organizzazione.

L'organizzazione si riserva la facoltà di non ammettere le vetture i cui conduttori siano stati penalizzati nelle edizioni precedenti di manifestazioni organizzate da 1000 Miglia Srl.

L'organizzatore si riserva altresì la facoltà di non accettare l'iscrizione dei conduttori che, per tre volte nel corso dell'anno precedente, abbiano commesso infrazioni in una delle gare organizzate da 1000



Miglia Srl consistenti nel superamento del limite di velocità stabilito dalle autorità preposte e rilevato dagli Speed Test predisposti dalla Direzione Gara.

#### **6.5 ACCETTAZIONE DELL'ISCRIZIONE**

Entro lunedì 11 marzo 2024 ogni equipaggio potrà verificare online, all'interno della propria area riservata, l'accettazione o meno alla gara. La conferma verrà comunque comunicata, secondo i termini temporali di cui sopra, anche all'indirizzo e-mail indicato nella sezione concorrente della scheda di iscrizione.

Per completare l'iscrizione è obbligatorio inserire nell'apposita sezione on-line i dati bancari per ricevere la eventuale restituzione della quota.

#### **6.6 PERFEZIONAMENTO DELL'ISCRIZIONE**

L'iscrizione si intenderà perfezionata solo ad avvenuta accettazione della domanda di iscrizione da parte dell'Organizzatore ed all'imputazione della somma versata a titolo di deposito cauzionale in somma versata a titolo di quota d'iscrizione. Il Concorrente sarà tenuto alla stretta osservanza delle Condizioni Generali, del presente RPG e di tutti gli allegati annessi.

Dopo l'accettazione della vettura alla Gara, l'Organizzatore emetterà regolare fattura, utilizzando i dati richiesti in fase di iscrizione.

Con la presentazione della domanda di iscrizione il richiedente autorizza l'Organizzatore ad imputare a quota di iscrizione la somma precedentemente versata a titolo di deposito cauzionale in fase di presentazione della domanda di iscrizione.

#### **6.7 QUOTA D'ISCRIZIONE**

La quota di iscrizione ammonta a Euro 3.000,00 oltre IVA 22% (totale Euro 3.660,00) e comprende:

- a) Partecipazione alla competizione previa selezione della vettura:
  - kit di documenti e materiali tecnici previsti;
  - Welcome Bag;
  - Pass.
- b) Ospitalità per un equipaggio di due persone, comprensiva di:
  - 3 notti in camera doppia in hotel di categoria 5 stelle (IN 04/04/2024 - OUT 07/04/2024);
  - 2 pranzi per 2 persone;
  - 3 cene per 2 persone di cui una con cerimonia di premiazione.
- c) Servizi inclusi nell'iscrizione:
  - Possibilità di acquistare i pacchetti di servizi aggiuntivi.

#### **6.8 RESTITUZIONE DEL DEPOSITO CAUZIONALE AGLI EQUIPAGGI NON ACCETTATI**

Ai concorrenti non accettati verrà restituita la somma versata a titolo di deposito cauzionale a mezzo bonifico bancario o con accredito su carta di credito, entro venerdì 29 marzo 2024.

#### **6.9 RITIRO DI UN'ISCRIZIONE**

In tutti i casi:

- la richiesta di ritiro della domanda di iscrizione, ovvero dell'iscrizione, dovrà pervenire a mezzo posta elettronica all'indirizzo [participants@1000miglia.it](mailto:participants@1000miglia.it) con richiesta di accettazione del ricevente e seguita da conferma di ricevimento da parte del ricevente stesso. I Concorrenti muniti di posta elettronica certificata (PEC) dovranno effettuare la comunicazione di cui sopra all'indirizzo PEC: [1000miglia@legalmail.it](mailto:1000miglia@legalmail.it);
- se dovuta, la restituzione delle tasse di iscrizione avverrà entro 60 (sessanta) giorni successivi alla data di comunicazione del ritiro.

#### 6.10 **RESTITUZIONE DELLA QUOTA DI ISCRIZIONE IN CASO DI RITIRO DELLA DOMANDA DI ISCRIZIONE O DELL'ISCRIZIONE**

La restituzione della quota di iscrizione in caso di ritiro, per qualsiasi motivo, della domanda di iscrizione o dell'iscrizione da parte di un Concorrente, fatta eccezione per quanto disciplinato dal successivo articolo 6.12, avverrà solo in conformità a quanto di seguito riportato:

Da: apertura iscrizioni A: chiusura iscrizioni	La somma versata dal Concorrente a titolo di deposito cauzionale sarà restituita al Concorrente medesimo, al netto dei diritti di segreteria di Euro 150,00 oltre IVA al 22%
Dal giorno successivo la chiusura iscrizioni A: pubblicazione ammessi	La somma versata dal Concorrente a titolo di deposito cauzionale sarà restituita al Concorrente medesimo, al netto di una penale pari a Euro 500,00 (fuori campo IVA art. 15 comma 1 DPR 633/72).
Dal giorno successivo la pubblicazione ammessi A: venerdì 29 marzo	La quota di iscrizione versata dal Concorrente sarà restituita al Concorrente medesimo, al netto di una trattenuta a titolo di diritti segreteria e gestione pari al 50% della quota versata oltre IVA al 22%
Da sabato 30 marzo	La quota di iscrizione non sarà restituita

#### 6.11 **MANCATO SUPERAMENTO DELLE VERIFICHE ANTE GARA**

In caso di mancato superamento dei controlli ante Gara e/o tecniche, il Concorrente non avrà diritto alla restituzione della quota di iscrizione versata, fermo restando il diritto alla fruizione dell'ospitalità prevista per l'Equipaggio, di cui all'art. 6.7 del presente RPG, e agli eventuali omaggi distribuiti direttamente dagli Sponsor. Tale diritto sarà garantito solo nel caso di effettiva presentazione ai controlli ante Gara del concorrente o di un membro dell'Equipaggio munito di delega al ritiro a firma del Concorrente. Pertanto, i Concorrenti o i Conducenti da loro delegati, che non si presenteranno ai controlli ante gara non avranno diritto alla restituzione della quota di iscrizione e neppure alla fruizione dell'ospitalità prevista per l'Equipaggio, né alcun beneficio o facilitazione riconosciuto ai partecipanti.

#### 6.12 **RINVIO DELLA MANIFESTAZIONE PER CAUSE DIPENDENTI DA FORZA MAGGIORE**

L'Organizzatore si riserva la facoltà, in qualsiasi momento ed a suo insindacabile giudizio, di rinviare la Gara qualora si verifichi un evento straordinario qualificabile come circostanza di Forza Maggiore, ovvero, per fatti straordinari sopravvenuti ed imprevedibili, non dipendenti dalla sua volontà, che possano direttamente o indirettamente influenzare l'ordinaria svolgimento dell'evento, quali, a titolo esemplificativo ma senza alcun intento limitativo, situazione di emergenza sanitaria, epidemie, pandemie, provvedimenti della Pubblica Autorità, terremoti, frane, inondazioni o, in generale, qualsiasi altra calamità naturale che non renda possibile lo svolgimento, in tutto o in parte, della Gara.

Per le eventuali richieste di ritiro iscrizione si applicano le condizioni riportate all'art. 6.5 secondo i nuovi termini temporali che saranno comunicati.

#### 6.13 **ANNULLAMENTO O SOSPENSIONE DELLA MANIFESTAZIONE PER CAUSE DIPENDENTI DA FORZA MAGGIORE**

L'Organizzatore si riserva la facoltà, in qualsiasi momento ed a suo insindacabile giudizio, di annullare e/o sospendere la Gara qualora si verifichi un evento straordinario qualificabile come circostanza di Forza Maggiore, ovvero, per fatti straordinari sopravvenuti ed imprevedibili, non dipendenti dalla sua volontà, che possano direttamente o indirettamente influenzare l'ordinaria svolgimento dell'evento, quali, a titolo esemplificativo ma senza alcun intento limitativo, situazione di emergenza sanitaria, epidemie, pandemie, provvedimenti della Pubblica Autorità, terremoti, frane, inondazioni o, in generale, qualsiasi altra calamità naturale che non renda possibile lo svolgimento, in tutto o in parte, della Gara.

In caso di annullamento e/o sospensione della Gara l'Organizzatore provvederà al rimborso delle quote di iscrizione come segue:

Da: apertura iscrizioni A: chiusura iscrizioni	La somma versata dal Concorrente a titolo di deposito cauzionale sarà restituita integralmente al Concorrente medesimo;
Dal giorno successivo la chiusura iscrizioni A: lunedì 11 marzo	La somma versata dal Concorrente a titolo di quota di iscrizione sarà restituita al Concorrente medesimo, al netto di una trattenuta a titolo di diritti segreteria e gestione pari al 20% della quota versata oltre IVA al 22%
Da: martedì 12 marzo A: venerdì 29 marzo	La quota di iscrizione versata dal Concorrente sarà restituita al Concorrente medesimo, al netto di una trattenuta a titolo di diritti segreteria e gestione pari al 50% della quota versata oltre IVA al 22%.
Da: sabato 30 marzo	La quota di iscrizione non sarà restituita

In caso di rinvio della gara i suddetti termini temporali saranno estesi.

Per i Concorrenti non accettati varrà quanto previsto all'art. 6.8 del presente RPG.

## **ART. 7 – OBBLIGHI GENERALI**

### **7.1. PROCEDURA PER L'ACCREDITAMENTO, IL CONTROLLO DOCUMENTALE E LA CONSEGNA DEI MATERIALI**

Le modalità di svolgimento delle verifiche sportive potranno essere totalmente o parzialmente dematerializzate in funzione delle normative predisposte dall'ASN e dagli Organi di governo nazionali o territoriali.

I concorrenti e i loro conduttori saranno tenuti a presentarsi personalmente e con la vettura iscritta, nei modi e tempi previsti dal programma, pena l'impossibilità di superare le verifiche e, quindi, di partecipare alla gara, al fine di essere sottoposti da parte dei Verificatori Sportivi e degli Organi di Polizia alle seguenti verifiche e formalità:

- a) controllo dei documenti obbligatori per concorrenti e conduttori da presentare in originale:
  - la patente di guida, in corso di validità, sia nazionale che internazionale;
  - la licenza sportiva della nazione di appartenenza, oppure, la licenza giornaliera italiana - quest'ultima per i soli equipaggi stranieri;
  - il certificato medico (non previsto per i titolari di licenza di navigatore regolarità turistica);
  - l'assicurazione della vettura, in corso di validità;
  - la carta di circolazione della vettura;
  - eventuale dichiarazione di non necessità di Revisione periodica della vettura ai sensi delle leggi del paese di immatricolazione della vettura.
  - autorizzazione scritta della propria A.S.N. se la stessa non appartiene alla U.E. /se ciò non è stato incluso nella scheda d'iscrizione.
- b) consegna e applicazione del Contrassegno Personale di Identificazione (CPI) descritto all'art. 7.2 del presente RPG;
- c) presa conoscenza del Briefing dell'organizzatore e del Direttore di Gara sulle modalità di svolgimento della gara.

### **7.2. CONTRASSEGNO PERSONALE DI IDENTIFICAZIONE (CPI)**

Durante i controlli Ante Gara sarà consegnato ad ogni Conduttore un Contrassegno Personale di Identificazione finalizzato ad identificare in maniera univoca ed incontrovertibile il partecipante, per tutta la durata dell'evento.

L'applicazione del contrassegno sarà effettuata a cura di personale delegato dall'Organizzatore e non potrà essere rifiutato dal Conduttore.

Il contrassegno non sarà cedibile e non potrà essere tolto fino al termine della competizione, pena l'esclusione dalla Gara.

La mancanza del CPI verificata in qualsiasi momento dagli Ufficiali di Gara o dagli agenti della scorta in servizio potrà comportare l'esclusione dell'Equipaggio e della vettura dalla Gara.

In caso di rottura o smarrimento del CPI il Conducente dovrà comunicarlo al primo addetto alle relazioni con i Concorrenti presente lungo il percorso di Gara.

**7.2.1.** Solo i componenti degli Equipaggi che avranno superato i controlli ante Gara potranno partecipare alla competizione.

Sono vietati scambi di Conducenti verificati, fra vetture in Gara.

Nel caso in cui a bordo di una vettura in Gara si trovassero persone diverse da quelle che hanno superato i controlli ante Gara, salvo il caso di trasporto di un ferito, la vettura ed i suoi Conducenti saranno esclusi immediatamente dalla Gara; questo non esclude ulteriori penalizzazioni a discrezione dei Commissari Sportivi.

### **7.3 ADESIVI DEI NUMERI DI GARA**

Ad ogni concorrente sarà consegnato ai controlli ante gara un Kit di adesivi composto da:

- 3 adesivi porta numero rotondi, recanti il numero di gara e la pubblicità dell'Organizzatore;
- 2 serie di numeri di gara pre-spaziati fluorescenti.

#### **7.3.1 APPLICAZIONE DEGLI ADESIVI DI GARA SULLE VETTURE**

Le vetture dovranno essere presentate alle verifiche tecniche con tutti gli adesivi del kit di cui all'Articolo 7.3 del presente RPG già applicati, secondo il seguente schema:

- a) 1 adesivo porta numero rotondo per ogni fiancata della vettura sulle portiere anteriori (vetture con portiere) o sulle fiancate anteriori (vetture senza portiere o con portiere di dimensioni ridotte);
- b) 1 adesivo porta numero rotondo sul cofano anteriore della vettura;
- c) 1 numero pre-spaziato fluorescente sul parabrezza anteriore: in carenza di quest'ultimo l'adesivo dovrà essere applicato sul cofano anteriore in posizione tale da permetterne la vista guardando la parte frontale della vettura;
- d) 1 numero pre-spaziato fluorescente sul lunotto posteriore: in carenza di quest'ultimo l'adesivo dovrà essere applicato sul cofano posteriore in posizione tale da permetterne la vista guardando la parte posteriore della vettura;

Nell'Allegato 3 al presente RPG è riportato lo schema per il posizionamento dei numeri di gara.

Se per mancanza di spazio non fosse possibile applicare sulle vetture tutti e tre gli adesivi porta numero rotondi consegnati, è consentita l'applicazione di 2 soli adesivi: in tal caso il terzo adesivo dovrà essere obbligatoriamente restituito all'Organizzatore in sede di verifica tecnica, pena l'esclusione dalla gara.

### **7.4 VERIFICHE TECNICHE**

Al termine dei controlli ante Gara i concorrenti dovranno sottoporre, nei modi e tempi previsti dal programma - pena la non ammissione alla gara, le vetture iscritte alle verifiche tecniche per i seguenti controlli:

- a) controllo del corretto posizionamento degli adesivi di cui agli Articoli 7.3 e 7.3.1 del presente RPG.

### **7.5 OBBLIGHI DEI CONCORRENTI - NORME DI COMPORTAMENTO**

Durante tutta la manifestazione, i conducenti dovranno tenere una condotta di guida cosciente e prudente, rispettare scrupolosamente le norme del Codice della Strada italiano, del Regolamento Particolare di Gara e le disposizioni impartite dal Direttore di Gara e dagli Ufficiali di Gara.

Gli Ufficiali di Gara, gli Addetti al merito (Articolo 2 del presente RPG) presenti sulle vetture del Convoglio Tecnico di Supporto (equipaggi delle vetture Apripista, Pace Car e Technical Car) e gli Organi

di Polizia segnaleranno infrazioni e inosservanze alle norme del Codice della Strada e alle disposizioni di cui sopra.

In caso di infrazione, il Direttore di Gara riporterà il fatto ai Commissari Sportivi e potrà applicare anche le seguenti penalità:

- per la prima infrazione: 1.000 penalità;
- per la seconda infrazione: 12.000 penalità.

In funzione della gravità dell'infrazione commessa, i Commissari Sportivi potranno applicare penalizzazioni fino all'esclusione, anche a seguito di una sola segnalazione.

Nel corso della Tappa, la Direzione Gara potrà effettuare rilevamenti della velocità di tutte le vetture in gara.

Gli Ufficiali di Gara lungo il percorso, così come gli equipaggi delle vetture del Convoglio Tecnico di Supporto (Articolo 2 del presente RPG, equipaggi delle vetture Apripista, Pace Car e Technical Car) e gli Organi di Polizia, avranno anche la mansione di sorvegliare il comportamento dei Concorrenti, delle assistenze e delle vetture al loro seguito, segnalando eventuali infrazioni al Direttore di gara, senza però assumere autonome decisioni.

Anche gli Agenti della Polizia della scorta, così come gli Agenti delle Forze dell'Ordine delle località attraversate, potranno segnalare al Direttore di gara eventuali infrazioni commesse dai concorrenti e dalle loro assistenze e dalle vetture al loro seguito.

Il comportamento nella guida della vettura dovrà essere sempre prudente per sé, per gli Ufficiali di gara e, in modo particolare, per gli spettatori.

Ogni concorrente è sempre responsabile anche del comportamento sia delle proprie vetture di assistenza che di quelle al proprio seguito che dovranno attenersi alle disposizioni impartite dagli Ufficiali di gara lungo il percorso previsto dal Road book. L'inosservanza di questa disposizione comporterà sanzioni nei confronti del concorrente e potrà arrivare fino all'esclusione dalla gara, a discrezione dei Commissari Sportivi.

## **ART. 8 – RIORDINAMENTI**

Non saranno previsti dei riordinamenti.

## **ART. 9 – SVOLGIMENTO – TEMPO MASSIMO**

### **9.1 PARTENZA**

Le vetture partiranno una alla volta, da posizione ferma e con motore acceso, con frequenza di una vettura al minuto. Ogni vettura, ricevuto il via, dovrà liberare lo spazio di partenza nel minor tempo possibile.

Sotto il controllo degli Ufficiali di gara, la partenza potrà essere consentita anche a spinta, nel caso la vettura non riuscisse ad avviarsi con i propri mezzi.

Nelle zone di controllo (tra i cartelli di inizio e fine zona), i conduttori non dovranno fermare la vettura (ad eccezione dei controlli dove è prevista l'apposizione di un visto da parte degli Ufficiali di gara), indietreggiare, invertire la marcia, aprire le portiere ed ostacolare in qualsiasi modo gli altri equipaggi, pena l'applicazione della penalità previste dall'Allegato 4 del presente RPG.

I conduttori hanno l'obbligo di rispettare i tempi ufficiali di gara indicati nella Tabella di Marcia. Nessuna restrizione sarà loro imposta relativamente all'impiego di apparecchi di rilevamento tempi. Gli stessi potranno essere sincronizzati con l'orologio posto alla partenza di ogni Tappa, senza collegamento diretto al predetto orologio.

Un qualsiasi difetto di rilevamento tempi, causato da mancato o cattivo funzionamento delle apparecchiature potrà comportare, per i controlli interessati, sia l'applicazione della media ad ogni concorrente, sia l'annullamento dei controlli stessi per tutti i concorrenti.

L'organizzatore indicherà nel Road book e segnalerà sul luogo, un tratto di strada rettilineo con indicazioni di misure, verificabile dai concorrenti prima della gara, che è stato impiegato come base misurata per la stesura del road-book.

## 9.2 **CONTROLLI ORARI (CO/TC)**

I CO/TC hanno lo scopo di delimitare i settori in cui è suddiviso il percorso della gara per regolare lo svolgimento della stessa e per far rispettare la velocità media prevista.

Per ogni concorrente i rilevamenti devono essere effettuati al minuto intero (es.: per l'ora di transito 14.01 sarà possibile transitare senza penalità dalle 14.01.00 alle 14.01.59).

Gli scarti rispetto ai tempi teorici imposti concorrono a determinare la classifica.

Le penalità per anticipo e ritardo ai CO/TC sono quelle indicate all'articolo 16 del presente RPG.

Il ritardo e l'anticipo ad un CO/TC non devono essere recuperati nei CO/TC successivi. Gli equipaggi devono lasciare libera al transito la "zona di rilevamento", nella quale sono autorizzati ad entrare a bordo della propria vettura, nel minuto precedente a quello teorico di transito ed a sostare solamente per il tempo strettamente necessario per la registrazione dell'ora di transito.

Al momento del rilevamento del tempo, la vettura deve trovarsi all'interno della zona di rilevamento.

Durante le operazioni di rilevamento almeno un componente dell'Equipaggio deve essere a bordo della vettura.

Il tempo impiegato nell'operazione di rilevamento non è in alcun modo neutralizzato. Il rilevamento è preso nel momento in cui un componente dell'equipaggio consegna la tabella di marcia ai cronometristi.

Nel caso in cui vetture in ritardo o in anticipo rispetto alla loro ora teorica transitino al CO/TC nel minuto di pertinenza di vetture in orario, il cronometrista deve annotare sulle Tabelle di Marcia degli equipaggi in ritardo o in anticipo l'ora reale di transito, ora che corrisponde all'inizio del settore successivo, dando la precedenza nelle operazioni di rilevamento all'equipaggio con il minor ritardo rispetto all'ora teorica di transito.

Tutti i CO/TC saranno opportunamente segnalati con cartellonistica conforme ai modelli di cui all'Allegato 5 al presente RPG.

Le vetture che transitano ad un CO/TC in senso di marcia contrario o diverso da quello previsto dall'Organizzatore, saranno escluse dalla gara.

## 9.3 **PROVE CRONOMETRATE (PC/TT)**

Sono denominate PC/TT i tratti cronometrati di percorso, compresi tra due rilevamenti consecutivi nei quali i conduttori devono rispettare un tempo imposto indicato nella TDT e nella Tabella di Marcia.

I rilevamenti delle PC/TT saranno effettuati con pressostato.

I rilevamenti saranno effettuati al 1/100 di secondo senza alcuna tolleranza. Gli scarti rispetto ai tempi imposti concorreranno, come gli scarti rilevati ai CO/TC, a determinare la classifica.

Le PC/TT saranno effettuate con partenza rilevata a ingresso libero; sarà facoltà del conduttore scegliere liberamente l'ora di inizio della prova, comunque entro 5 secondi circa dal "via libera" dell'Ufficiale di Gara addetto o del Cronometrista incaricato.

Saranno previste più PC/TT consecutive (concatenate), dove l'ora di passaggio al rilevamento finale della precedente PC/TT costituisce l'ora di inizio della PC/TT seguente, e così via.

Tutte le PC/TT saranno opportunamente segnalate sia all'inizio che alla fine, con cartellonistica conforme ai modelli di cui all'Allegato 5 al presente RPG.

Nel tratto di percorso compreso tra il cartello giallo di inizio e il cartello beige di fine zona rilevamento è vietato l'arresto (fermo ruota), la sosta dell'autovettura e l'apertura delle portiere. Le vetture che dovessero fermarsi per guasto nella zona di rilevamento, devono essere immediatamente rimosse secondo le indicazioni degli Ufficiali di gara, pena l'esclusione.

Nel tratto di percorso compreso tra il cartello giallo di inizio e il cartello beige di fine zona rilevamento è altresì vietato l'accesso di conduttori e di navigatori che dovessero arrivare nella zona di controllo in anticipo sul loro orario di transito.

Le vetture che transitano in una PC/TT in senso di marcia contrario diverso da quello previsto dall'organizzatore saranno escluse dalla gara.

Nessun reclamo è ammesso per eventuali ostacoli, difficoltà o impedimenti che dovessero sopraggiungere nella percorrenza delle PC/TT: ciascun concorrente dovrà superarli con i propri mezzi e con le proprie capacità, pur nel rispetto delle norme del Codice della Strada.

In caso di mancata effettuazione da parte di un concorrente, o anche di mancanza di risultato di una o più PC/TT, non importa per quale ragione, al concorrente stesso sarà sempre assegnato un tempo relativo alla/alle PC/TT mancante/i risultante dalla media delle PC/TT effettivamente disputate dal concorrente stesso nella Tappa in cui la/le PC/TT risultano mancanti. L'applicazione sarà fatta alla fine della Tappa considerata.

#### **9.4 CONTROLLI TIMBRO (CT/PC)**

I CT/PC hanno lo scopo di controllare lo scrupoloso rispetto del percorso stabilito.

Gli orari di apertura e chiusura dei CT/PC saranno comunicati dalla Direzione Gara. Ai CT/PC i conduttori devono fermare le vetture per far apporre, nell'apposito spazio della Tabella di Marcia.

Tutti i CT/PC saranno segnalati con cartellonistica conforme ai modelli di cui all'Allegato 5 al presente RPG.

Le vetture che transitano ad un CT/PC in senso di marcia contrario o diverso da quello previsto dal Road book saranno escluse dalla gara.

#### **9.5 TEMPO MASSIMO**

Un equipaggio sarà considerato fuori tempo massimo:

- se transiterà ad un controllo orario con un ritardo superiore a 15 minuti primi;
- se accumulerà ritardi a più controlli complessivamente superiori a 30 minuti primi per giornata.

Gli orari di apertura e chiusura delle Prove Cronometrate (PC/TT) e dei Controlli a Timbro (CT/CP) saranno comunicati con Circolare Informativa.

### **ART. 10 - ARRIVO**

Il controllo di arrivo della Sorrento Roads by 1000 Miglia 2024 sarà collocato in località Salerno (TBD) e verrà aperto alle ore 15:30 del 05/04/2024.

### **ART. 11 – CLASSIFICHE - RECLAMI - APPELLI**

**11.1** Saranno redatte le seguenti classifiche:

- a. generale Assoluta;
- b. Raggruppamento;

c. equipaggi femminili.

#### 11.1.1 MODALITÀ DI COMPILAZIONE DELLE CLASSIFICHE DEL SORRENTO ROADS

Le classifiche saranno redatte sulla base delle penalità realizzate da ciascun equipaggio nelle PC/TT e nelle PM/AT, nei CO/TC e calcolati in base al coefficiente assegnato a ciascuna vettura aggiunte le eventuali penalità riportate all'art. 16.

Il coefficiente assegnato a ciascuna vettura è calcolato applicando il seguente criterio: all'anno di produzione della vettura indicato sui documenti sportivi della vettura stessa viene tolta la cifra delle centinaia ed inserita, al suo posto, una virgola.

(Es.: anno produzione 1939 Coeff.: 1,39 Ipotesi penalità: 500 punti Punteggio:  $500 \times 1,39 = 695$ ) (Es.: anno produzione 2005 Coeff.: 2,05 Ipotesi penalità: 500 punti Punteggio:  $500 \times 2,05 = 1,025$ )

La somma finale di tutte le penalità ottenute da ciascun concorrente viene quindi moltiplicata per il coefficiente assegnato.

L'equipaggio che avrà ottenuto il minor numero di penalità, moltiplicate per il relativo coefficiente, sarà proclamato vincitore

In caso di ex-aequo nella classifica finale, il miglior piazzamento sarà attribuito all'equipaggio con il miglior risultato al netto del coefficiente, in caso di ulteriore ex-aequo il miglior piazzamento sarà attribuito equipaggi/o al partecipante con la vettura più vecchia, in caso di ulteriore ex-aequo il miglior piazzamento sarà attribuito all'equipaggio che avrà effettuato il miglior piazzamento nelle prime 10 PC effettuate dalla giornata di giovedì al netto del coefficiente.

#### 11.2 RECLAMI E APPELLI

I reclami e gli appelli dovranno essere presentati nei modi e nei termini stabiliti dal Regolamento Nazionale Sportivo.

- Per ogni reclamo il deposito cauzionale è di € 350,00
- Per ogni appello il deposito cauzionale è di € 3.000,00

#### 11.2.1 TERMINI DI PRESENTAZIONE DEI RECLAMI O DELLE RICHIESTE DI VERIFICA TEMPI

I concorrenti potranno proporre reclamo (inclusa richiesta di verifica tempi) contro le classifiche pubblicate entro 30 minuti dalla pubblicazione delle stesse in Albo di Gara, comunicando per iscritto le ragioni del contendere alla Segreteria di Gara.

### ART. 12 - PREMI

#### 12.1 PREMI D'ONORE

La gara sarà dotata dei seguenti premi d'onore:

- per i primi 5 equipaggi della classifica generale;
- per il primo equipaggio delle classifiche di raggruppamento;
- per il primo equipaggio femminile.

Le classifiche saranno redatte senza nessuno scarto sulle penalità accumulate in gara e secondo quanto stabilito dall'art 13 RDS Regolarità. I premi della classifica generale, di raggruppamento e conduttori prioritari non sono tra loro cumulabili, pertanto ai vincitori di più classifiche verrà assegnato solo il premio della classifica più rilevante.

#### 12.2 AMMISSIONE ALLA COPPA DELLE ALPI 2025

Sarà garantita l'accettazione alla manifestazione Coppa delle Alpi 2025, previa conformità della vettura al RPG della Competizione, ai seguenti Concorrenti:



- vincitore della classifica “Generale Assoluta”;

Il premio, che darà diritto di accettazione alla Coppa delle Alpi 2025 sarà riconosciuto al soggetto fisico o giuridico cui sarà intestata la fattura relativa alla quota di iscrizione versata per Sorrento Roads by 1000 Miglia 2024. Resta salva la facoltà del predetto soggetto di comunicare a 1000 Miglia S.r.l. via e-mail all'indirizzo [participants@1000miglia.it](mailto:participants@1000miglia.it) entro giovedì 12.04.2024, un diverso soggetto che acquisirà tale diritto. In ogni caso la partecipazione sarà soggetta al pagamento della quota indicata nel relativo RPG e sarà garantita esclusivamente alle vetture candidabili secondo quanto previsto dal suddetto RPG.

## **ART. 13 - DISPOSIZIONI GENERALI**

### **13.1 RESPONSABILITÀ**

Per il fatto stesso dell'iscrizione alla gara, ciascun concorrente dichiara per sé e per i propri conduttori, navigatori, dipendenti e incaricati:

- di riconoscere ed accettare le disposizioni del Regolamento Nazionale Sportivo (e sue Norme Supplementari) e del presente regolamento di gara, impegnandosi a rispettarle e a farle rispettare;
- di impegnarsi a risolvere qualsiasi controversia, che potesse insorgere per fatti derivanti dall'Organizzazione e dallo svolgimento della gara, mediante i meccanismi e i metodi di soluzione predisposti dall'ACI, rinunciando ad adire altre autorità che non siano quelle sportive per la tutela dei suoi diritti ed interessi e di quelli dei propri conduttori, navigatori, dipendenti e incaricati;
- di ritenere sollevati l'Automobile Club d'Italia, l'Organizzatore e tutte le persone addette all'organizzazione, gli Automobile Club comunque interessati alla gara. gli Ufficiali di gara ed i proprietari dei percorsi dove si svolge la gara da ogni responsabilità circa eventuali danni occorsi ad esso concorrente, suoi conduttori, navigatori, dipendenti e incaricati o cose, oppure prodotti o causati a terzi o cose da esso concorrente, suoi conduttori, navigatori, dipendenti e incaricati.

Durante tutto il corso della gara i conduttori dovranno rispettare scrupolosamente tutte le norme del Codice della Strada e le disposizioni impartite dal Direttore di Gara e tenere una condotta di guida cosciente e prudente. Non dovranno inoltre fermare la vettura, indietreggiare, invertire la marcia, aprire le portiere e ostacolare in qualsiasi modo gli altri equipaggi, nelle zone di controllo individuate dai cartelli di inizio e fine zona di controllo.

I conduttori e i navigatori dovranno avere un comportamento prudente per sé gli Ufficiali di gara e in particolare per gli spettatori. È vietato sporgersi dall'autovettura in movimento. In caso di ostruzioni stradali o di altri casi di forza maggiore verificatisi prima della partenza, il percorso di gara potrà essere modificato oppure potranno essere neutralizzati alcuni particolari tratti dello stesso nei quali la prescrizione di qualsiasi velocità media potrebbe determinare situazioni di pericolo.

### **13.2 CONTROVERSIE**

I Concorrenti si impegnano a risolvere qualsiasi controversia di natura patrimoniale che potesse insorgere per fatti derivanti dalla applicazione e/o interpretazione del presente RPG e dallo svolgimento della Gara mediante l'arbitrato sportivo previsto dagli articoli 236 e seguenti del Regolamento Sportivo Nazionale e dal Regolamento di Giustizia Sportiva ACI per le controversie di natura sportiva occorse durante la Gara. Sono espressamente escluse dall'arbitrato sportivo tutte le controversie di natura tecnica e disciplinare decise in via definitiva dall'Organizzatore e/o dai propri organi che abbiano dato luogo a provvedimenti di penalizzazione o esclusione dalle classifiche di Gara ovvero a sanzioni di natura pecuniaria;

### **13.3 PUBBLICITÀ**

Nessuna forma di pubblicità può figurare sulla vettura, a meno che questa non sia espressamente prevista dall'Organizzatore secondo quanto verrà comunicato da apposita circolare informativa, nel

rispetto di quanto previsto dalla vigente normativa ACI Sport.

I nomi dei componenti l'Equipaggio possono essere scritti su ciascuna fiancata della vettura nelle dimensioni massime di cm. 10 x 40 per fiancata.

Uno stemma di Club, non avente per oggetto (in tutto o in parte) fini pubblicitari, può apparire in ogni fiancata occupando uno spazio massimo di cm. 10x10, per fiancata o superficie equivalente.

È accettata la livrea originale per ciò che riguarda gli stemmi identificativi, anche se comportano della pubblicità, limitatamente però a quanto originariamente utilizzato per quella specifica vettura, identificata con il numero di telaio.

Qualsiasi forma pubblicitaria che non rispondesse a quanto indicato nel presente articolo verrà fatta rimuovere dall'Organizzatore e/o dagli Ufficiali di Gara che effettueranno controlli sia prima che durante la gara.

L'infrazione alle norme del presente articolo verrà sanzionata con 12.000 penalità. Agli Equipaggi che verranno trovati inadempienti alle disposizioni sopra esposte verrà negata la partecipazione a future edizioni della manifestazione. L'Organizzatore si riserverà di addebitare all'Equipaggio trasgressore eventuali danni derivanti dalla contravvenzione al presente articolo.

I Concorrenti accettano pertanto di assumersi l'obbligo di risarcire ogni danno patito dall'Organizzatore e da terzi in genere, manlevando lo stesso da ogni responsabilità, per ogni e qualsiasi responsabilità e/o danno conseguente alla violazione del divieto che precede.

## **ART. 14 - ALLEGATI**

I seguenti allegati fanno parte integrante del presente regolamento particolare di gara:

- Allegato 1) tabella delle distanze e dei tempi;
- Allegato 2) mappe del percorso di gara;
- Allegato 3) Appendice regolamentare per Trofeo Città di Sorrento e relativa Planimetria
- Allegato 4) Posizionamento dei Numeri di Gara sulle vetture;
- Allegato 5) Cartellonistica dei controlli.

## **Art. 15 - ASSICURAZIONE**

### **15.1 NOTE INTRODUTTIVE**

Il pagamento della quota di iscrizione comprende il premio assicurativo per la responsabilità civile dei Concorrenti verso terzi per i rischi derivanti dalla circolazione durante la gara, lungo il percorso descritto nel Road Book o diffuso da Circolari informative.

### **15.2 DANNI COPERTI DALL'ASSICURAZIONE**

La suddetta Polizza Assicurativa coprirà esclusivamente i danni causati a terzi o a cose di terzi dall'Organizzatore o dai conduttori iscritti alla Gara. Eventuali altri danni subiti dai Conducenti, Navigatori o dai veicoli iscritti alla Gara non saranno coperti da assicurazione.

### **15.3 RESPONSABILITÀ DELL'ORGANIZZATORE**

L'Organizzatore declina ogni responsabilità per qualsiasi danno subito dai concorrenti o dalle vetture in gara durante la durata dell'intera manifestazione, anche in caso di eventi straordinari ed imprevedibili quali, a titolo esemplificativo ma non limitativo, cataclismi, sommosse, manifestazioni, atti vandalici.

### **15.4 COPERTURA ASSICURATIVA**

L'importo massimo coperto dalla Polizza Assicurativa è di € 25.000.000,00 per ogni sinistro per i danni causati a persone e/o cose.

### 15.5 DURATA DELLA COPERTURA ASSICURATIVA

Tale assicurazione entrerà in vigore per tutti i Concorrenti a partire dall'inizio della procedura di verifica tecnica della vettura e cesserà al termine della manifestazione o, in caso di ritiro, squalifica o esclusione dalla Gara, nell'ora di chiusura del C.O. successivo.

### 15.6 NOTIFICA DI UN INCIDENTE

In caso di incidente il Concorrente/Conducente (o un suo rappresentante) dovrà darne immediata comunicazione al Direttore di Gara. Nella comunicazione dovranno essere descritti il luogo, le circostanze in cui è avvenuto l'incidente, le cause e le conseguenze; parimenti, dovranno essere indicati i nomi e gli indirizzi di eventuali testimoni o persone ferite.

## ART. 16 – PENALITÀ ED ALTRI PROVVEDIMENTI DISCIPLINARI

### 16.1 Controlli Orari (CO/TC)

- per ogni minuto primo o frazione di anticipo: 100 penalità
- per ogni minuto primo o frazione di ritardo: 100 penalità con un massimo di 300
- per ogni ritardo oltre il tempo massimo: Esclusione<sup>(\*)</sup>

### 16.2 Prove Cronometrate (PC/TT)

- per ogni 1/100 di secondo di anticipo o di ritardo: 1 penalità con un massimo di 300

### 16.3 Tabella di Marcia

- alterazione, manomissione o correzioni non avallate dagli U.d.G. Esclusione<sup>(\*)</sup>
- mancata annotazione ad un CO/TC: Esclusione<sup>(\*)</sup>
- mancata restituzione ai controlli orari: Esclusione<sup>(\*)</sup>
- mancanza di un timbro di controllo (CT/PC): Esclusione<sup>(\*)</sup>

### 16.4 Altre penalizzazioni

- per rifiuto di partenza nell'ora e ordine stabilito: 100 penalità
- per arresto della vettura in zona di controllo (fermo ruota): 100 penalità
- per accesso non autorizzato dell'equipaggio in zona di controllo (fatti salvi ulteriori provvedimenti): 300 penalità
- per mancato transito ad un qualsiasi controllo: Esclusione<sup>(\*)</sup>
- per sosta non autorizzata in zona di controllo: Esclusione<sup>(\*)</sup>
- per blocco del passaggio e/o danno agli altri equipaggi: Esclusione<sup>(\*)</sup>
- per comportamento antisportivo: dall'ammonizione all'esclusione
- per transito ad un controllo in senso contrario o inverso: Esclusione<sup>(\*)</sup>
- per infrazione al Codice della Strada: fino all'esclusione
- per irregolarità dei documenti in sede di verifica: non ammissione
- per mancato rispetto degli orari di verifica: fino alla non ammissione
- per ritardo alla partenza superiore ai 15 minuti primi: non ammissione
- per aver fatto condurre la vettura da persona diversa dai membri dell'equipaggio: esclusione
- per comportamento non prudente di un membro dell'equipaggio: fino all'esclusione
- per essersi sporti dalla vettura in movimento: fino all'esclusione
- per ogni richiesta di verifica tempi pretestuosa o non motivata: fino all'esclusione
- articolo 7.5 - prima infrazione: 1.000 penalità
- articolo 7.5 - seconda infrazione: 12.000 penalità
- per infrazioni alle norme sulla pubblicità delle vetture in gara: 12.000 penalità
- per irregolarità della vettura: fino all'esclusione

Regolamento particolare della gara di regolarità turistica per auto storiche e moderne dal 4 al 6 aprile 2024 denominata Sorrento Roads by 1000 Miglia 2024.

L'Organizzatore dichiara di aver apportato modifiche rispetto al regolamento particolare tipo predisposto dall'ACI-Sport; dichiara inoltre l'impegno a verificare che tutti coloro che parteciperanno allo svolgimento della gara ma che non figurano sul presente RPG saranno comunque titolari di una valida licenza sportiva rilasciata dalla Federazione.

Lo svolgimento della gara è comunque subordinato al rilascio del nulla-osta da parte del competente Ministero dei Trasporti Direzione Generale per la Sicurezza Stradale come previsto dal comma 3 art. 9 del nuovo codice della strada.

**Il presente Regolamento Particolare di gara/Permesso di Organizzazione può essere revocato in qualsiasi momento in caso di violazione da parte dell'Organizzatore dell'art. 56 del Regolamento Sportivo Nazionale ravvisata dalla Federazione.**

**Firma del Direttore di Gara**

*f.to Lucio De Mori*

**Firma del Legale Rappresentante dell'Ente Organizzatore**

*f.to Alberto Piantoni*

**Firma per la Delegazione Regionale  
(per presa visione del presente Regolamento)**

*f.to Pasquale Cilento*

**VISTO SI APPROVA  
IL SEGRETARIO DEGLI ORGANI SPORTIVI ACI  
Marco Ferrari**

---

Approvato in data \_\_\_\_\_ con numero di approvazione \_\_\_\_\_

Allegato 1

Tabella delle distanze e dei tempi

La Tabella delle distanze e dei tempi verrà diffusa contestualmente al Road Book.



Automobile Club d'Italia  
**SPORT**

Allegato 2

Mappe del percorso di gara

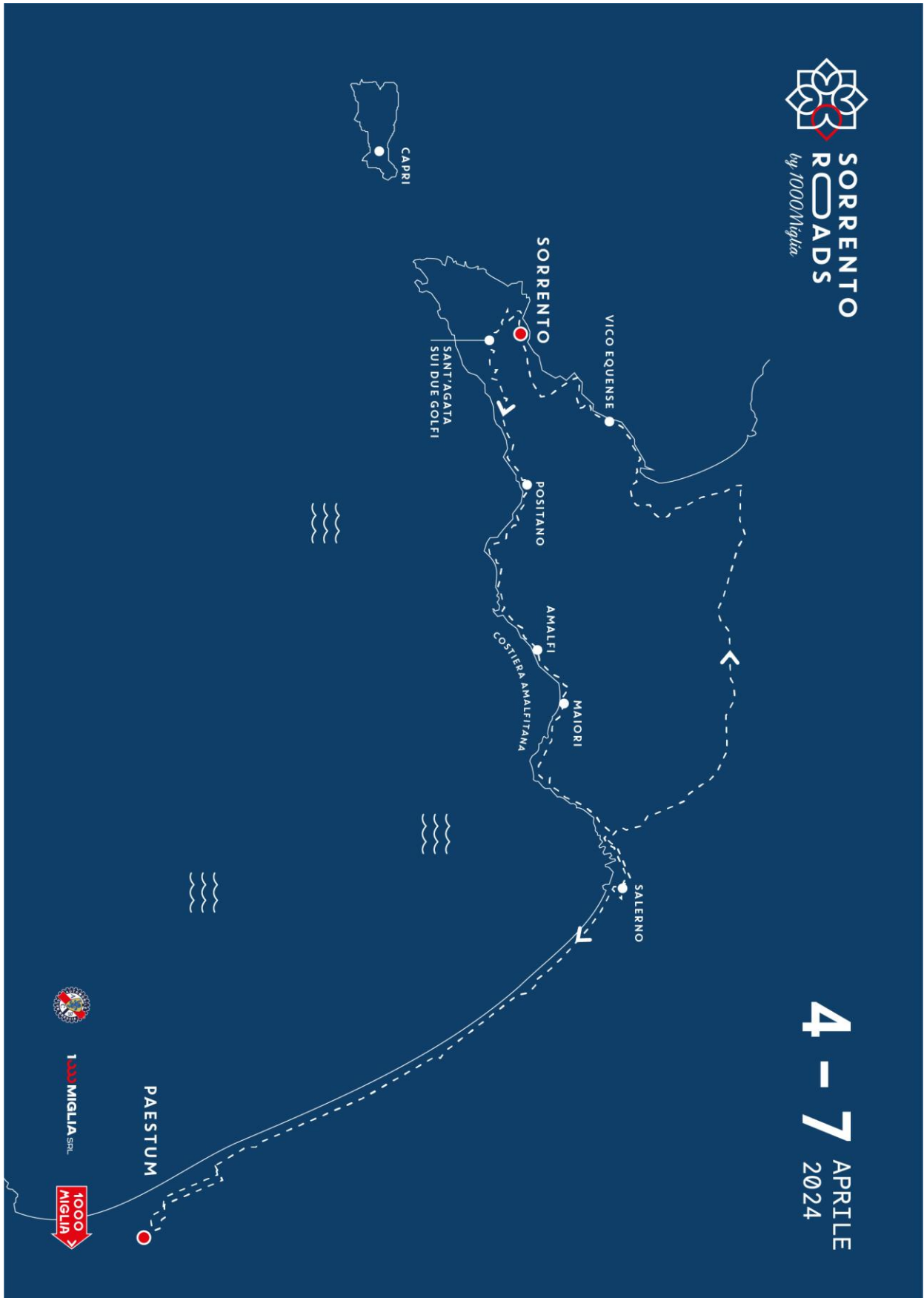

Allegato 3

## APPENDICE REGOLAMENTARE “3° TROFEO CITTÀ DI SORRENTO”

### ART.1 – CONCORRENTI E CONDUTTORI AMMESSI

Tutti i concorrenti iscritti alla gara di regolarità Turistica “Sorrento Roads 2024” potranno partecipare alla PROVA DI REGOLARITÀ AD ELIMINAZIONE DIRETTA denominata “3° TROFEO CITTÀ DI SORRENTO” che si svolgerà sabato 6 aprile 2024 a Sorrento, secondo il programma dell’evento “Sorrento Roads by 1000 Miglia - ed. 2024”.

### ART. 2 - PERCORSO

La prova si svolgerà su un percorso allestito costituito da una Prova Cronometrata lunga 120 mt., da percorrere sempre nel Tempo Imposto di 27” (ventisette secondi) a velocità media di 16 km/h, ubicata in Corso Italia a Sorrento e da un percorso di riposizionamento nella Piazza Angelina Lauro di Sorrento, attraverso altre vie cittadine.

### ART. 3 – SVOLGIMENTO, COMPOSIZIONE DEL TABELLONE DELLA GARA

Le vetture partecipanti al Trofeo dovranno presentarsi presso il Parco Partenza in conformità con i tempi ed i luoghi dettagliati nel programma del presente RPG.

Terminato l’ingresso al Parco Partenza, il Direttore di Gara illustrerà le modalità di effettuazione della gara.

Il 3° TROFEO CITTÀ DI SORRENTO si svolgerà come di seguito:

#### 1) Fase 1: QUALIFICHE

In questa fase tutti i conduttori potranno effettuare fino ad un massimo di 2 (due) passaggi cronometrati sul percorso di Prova. I tempi saranno rilevati al centesimo di secondo, con pressostati in Partenza e Fine Prova.

I migliori tempi realizzati da ogni singolo Concorrente stabiliranno la classifica che sarà impiegata per determinare gli sconti delle fasi successive, il 1° qualificato contro il 32°, il 2° contro il 31° e così via. Nel caso in cui non si possa disputare una sfida passerà al turno successivo il concorrente senza avversario.

In caso di parimerito l’accesso al turno successivo sarà assegnato alla vettura più vecchia secondo l’anno di costruzione riportato in elenco verificati.

#### 2) Fase 2: SCONTRI AD ELIMINAZIONE DAL TABELLONE DA 32 EQUIPAGGI

Gli equipaggi si scontreranno tra di loro in parallelo, secondo il tabellone compilato dopo la fase 1 di qualifica. Passerà al turno successivo l’equipaggio che avrà totalizzato il minor numero di penalità. In caso di parimerito l’accesso al turno successivo sarà assegnato alla vettura più vecchia secondo l’anno di costruzione riportato in elenco verificati. Le partenze saranno impartite a mezzo semaforo, i tempi saranno rilevati al centesimo di secondo con pressostati in Fine Prova.

#### 3) Fase 3: FINALE

I due equipaggi si scontreranno tra di loro, in parallelo, al meglio di 3 effettuazioni della Prova. Le partenze saranno impartite con semaforo, i tempi saranno rilevati al centesimo di secondo con pressostati in Fine Prova.

### ART. 4 – CRONOMETRAGGIO E CLASSIFICHE

I rilevamenti dei tempi saranno effettuati secondo le seguenti modalità:

- Rilevamento del tempo al centesimo di secondo.
- Non sono previsti coefficienti.
- Sarà assegnata n. 1 penalità per ogni centesimo di anticipo/ritardo rispetto al tempo imposto.

#### 1) RILEVAMENTO TEMPI IN QUALIFICA

- Il tempo di inizio e fine prova sarà rilevato con pressostato;

#### 2) RILEVAMENTO TEMPI IN ELIMINAZIONE TESTA A TESTA

- Il tempo di percorrenza della prova partirà dall'accendersi della luce verde del semaforo;
- Il tempo di fine prova sarà rilevato con pressostato.

Sarà redatta la classifica delle migliori prestazioni di ogni equipaggio nella fase di qualifica. Non è prevista una classifica finale, il vincitore del "3° Trofeo Città di Sorrento" sarà il vincitore dell'ultimo scontro ad eliminazione diretta, al meglio di 3 effettuazioni della prova.

### ART. 5 – PREMI

#### 5.1 PREMI D'ONORE

La gara sarà dotata dei seguenti premi d'onore:

- per entrambi i membri dell'equipaggio vincitore della fase ad eliminazione testa a testa.

#### 5.2 AMMISSIONE ALLA COPPA DELLE ALPI 2025

Al vincitore della fase ad eliminazione diretta sarà garantita l'accettazione alla manifestazione Coppa delle Alpi 2025, previa conformità della vettura al RPG della Competizione.

Il premio che darà diritto di accettazione alla Coppa delle Alpi 2025, sarà riconosciuto al soggetto fisico o giuridico cui sarà intestata la fattura relativa alla quota di iscrizione versata per la gara Sorrento Roads by 1000 Miglia 2024. Resta salva la facoltà del predetto soggetto di comunicare a 1000 Miglia S.r.L. via e-mail all'indirizzo [participants@1000miglia.it](mailto:participants@1000miglia.it) entro il giorno 15.04.2024 un diverso soggetto che acquisirà tale diritto. In ogni caso, la partecipazione sarà soggetta al pagamento della quota indicata nel RPG e sarà garantita esclusivamente alle vetture candidabili secondo quanto previsto dal suddetto RPG.

### ART. 6 – PLANIMETRIA

Si veda la pagina successiva.



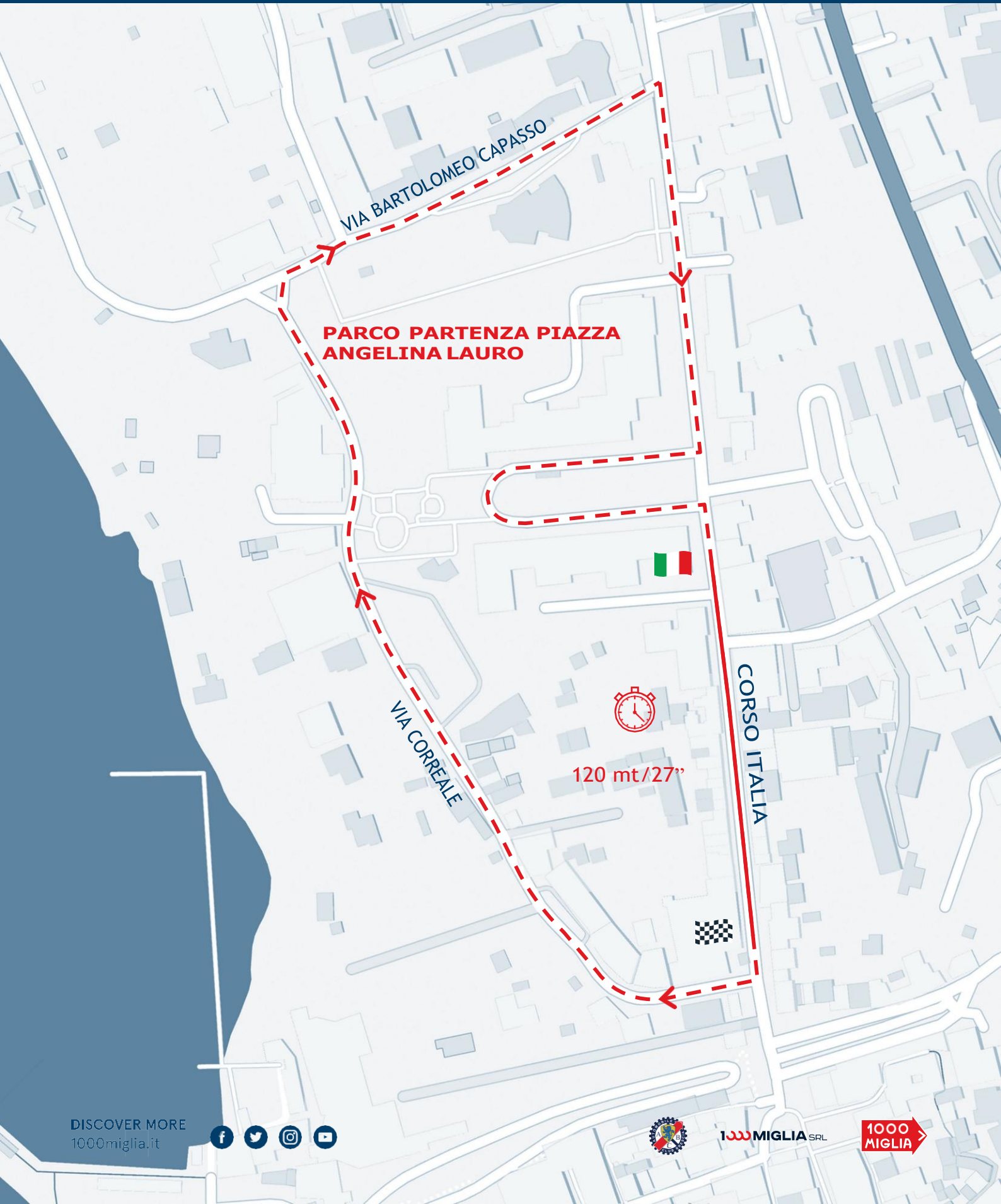



## Allegato 4

Posizionamento Numeri di Gara sulle vetture

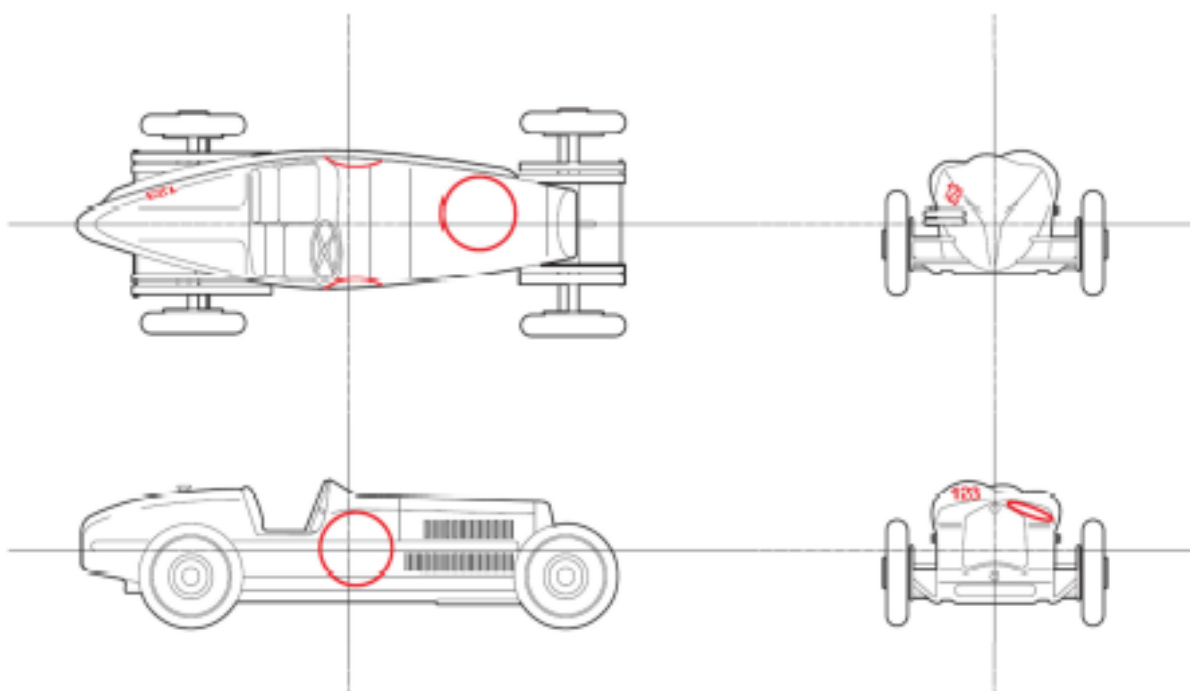
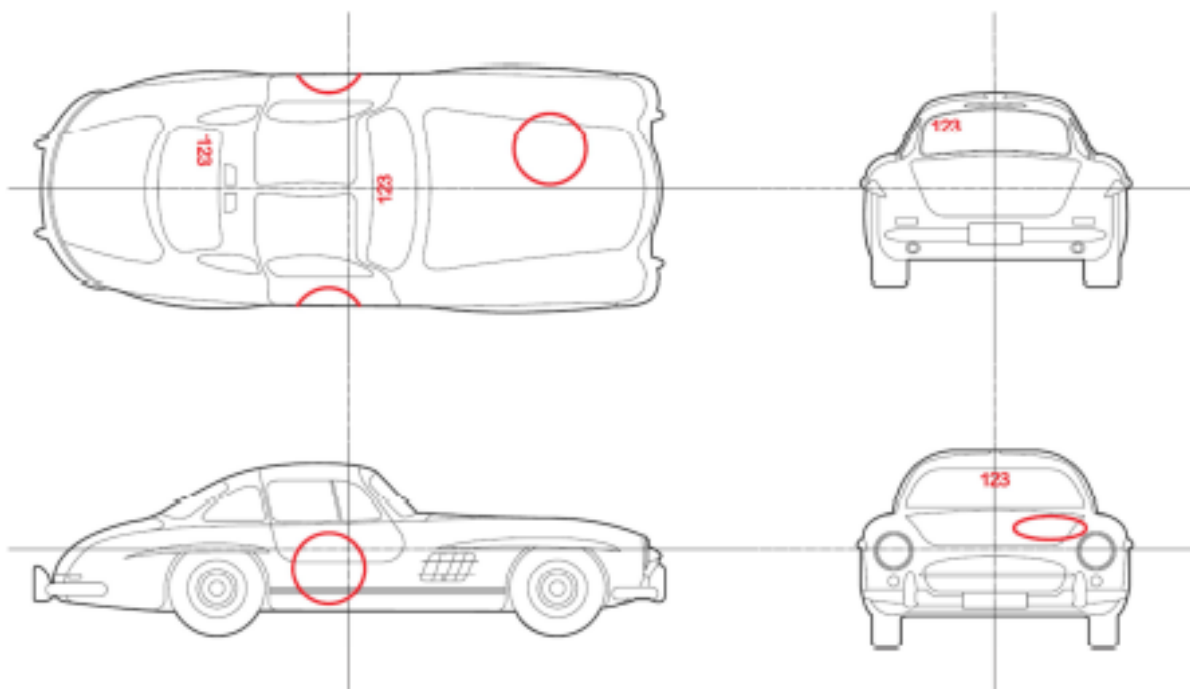





**\*Ai Controlli Orari NON SEGUITI da Start Prova Cronometrata**

Le vetture sono autorizzate ad entrare nella zona di controllo (tra il cartello giallo e quello rosso di controllo) nel minuto che precede il loro minuto teorico di transito (solo se la zona è già stata liberata dalle vetture che precedono) oppure nel loro minuto teorico di transito e devono consegnare la tabella di marcia al cronometrista, per l'annotazione dell'orario di transito. I membri dell'equipaggio sono autorizzati a rimanere a bordo della vettura.

**\*\*Ai Controlli Timbro**

I membri dell'equipaggio devono rimanere a bordo della vettura e consegnare al commissario la tabella di marcia, per l'apposizione del timbro, senza iscrizione dell'orario di transito; la sosta nella zona deve essere limitata all'operazione di timbratura.

**\*\*\*Nelle Prove Cronometrate**

Tra il cartello giallo di inizio ed il cartello beige di fine zona controllo è vietato l'arresto (fermo vettura/fermo ruote) e la sosta della vettura.

**\*At the Time Controls NOT FOLLOWED by Start Time Trials**

The cars are authorized to enter the control area (between the yellow and red control sign) in the minute preceding their theoretical transit minute (only if the area has already been freed from the cars ahead) or during their theoretical transit minute and must hand in the time card to the timekeeper, in order for him to note down the transit time. Crew members are allowed to remain on board the car.

**\*\*During the Time Trials**

Between the yellow sign at the beginning and the beige sign at the end of the control area, it is forbidden to stop (vehicle stopped/wheels stopped) and park the car.

**\*\*\*At the Stamp Controls**

The crew members must remain on board the car and hand in the time card to the Marshal, where he will put the stamp, without inscription of the transit time; parking in the area must be limited only to the stamping operation.